



ТЕХНИКА ДЛЯ ПРИБЫЛЬНОГО ЗЕМЛЕДЕЛИЯ
ПОДШИПНИКМАШ

MULTI ONE

МНОГОФУНКЦИОНАЛЬНЫЙ ШАРНИРНО-СОЧЛЕНЕННЫЙ МИНИПОГРУЗЧИК MULTIONE 8.5S K



ОПРОКИДЫВАЮЩАЯ НАГРУЗКА 1710 КГ	МОЩНОСТЬ ДВИГАТЕЛЯ 57 ЛС	СКОРОСТЬ 22-26 КМ/Ч	ГИДРОПОТОК 70-83 Л/МИН	ВЫСОТА ПОДЪЕМА 3,2 М
--	---------------------------------------	----------------------------------	-------------------------------------	-----------------------------------



ACI
ATTACHMENT
CONTROL
INTERFACE

Модель	8.5S K Stage IIIB	8.5S K Stage V
Двигатель	Kohler KDI 1903 - 3 цилиндра - 1861 см ³ Turbo common rail - Жидкостное охлаждение	
Экологический стандарт	Stage IIIB - TIER 4 Final	Stage V – Tier 4 Final
Мощность/Крутящий момент	57 лс / 225 Нм @ 1500 об/мин	
Топливо	Дизель	
Трансмиссия	Гидростатическая	
Скорость (максимальная) ⁽¹⁾	11-22 км/ч	13-26 км/ч
Поток гидравлического масла	70 л/мин	83 л/мин
Максимальная высота подъема	3,2 м	
Опрокидывающая нагрузка, максимальная ⁽²⁾	1710 кг	
Грузоподъемность машины, стоящей прямо ⁽³⁾	1368 кг	
Грузоподъемность полностью в повороте ⁽⁴⁾	1162 кг	
Отрывное усилие / 50 см	1700 кг	
Толкающее усилие	2190 кгс	
Удельное давление на грунт (стандартные шины)	1025 кг/м ²	
Радиус поворота: внутренний/внешний	670/2245 мм	
Стандартные шины (Тракторный профиль)	400/50-R15	
Вес	1750 кг	

⁽¹⁾ Максимальная скорость, которая может быть достигнута при использовании шин с наибольшим диаметром на ровной поверхности и машине без навесного оборудования

Данную технику вы можете приобрести в лизинг от ООО БайтекЛизинг на льготных условиях!
Подробности и запрос на расчет лизинга спрашивайте у Вашего менеджера.
8 800 775 77 55 | www.baitekleasing.ru | info@baitekleasing.ru

BaitekLeasing

- (2) Максимальный вес, который может быть поднят над землей, когда машина стоит прямо с задними противовесами, стрела не выдвинута. Вес навесного оборудования включен.
- (3) Машина стоит прямо с задними противовесами, стрела не выдвинута. Вес навесного оборудования включен (80% опрокидывающей нагрузки).
- (4) Машина полностью в повороте, с задними противовесами, стрела не выдвинута. Вес навесного оборудования включен.

ХАРАКТЕРИСТИКИ MULTIONE 8.5S K

- Дизельный 3-хцилиндровый двигатель Kohler KDI1903TCR, Turbo common rail, 1861 см³, жидкостное охлаждение, электрический запуск
- STAGE IIIB или STAGE V
- Мультифункциональный джойстик с поддержкой ACI
- Сверхпрочные панели корпуса
- 2 скорости
- Насос переменной производительности с гидравлическим пилотным управлением
- Система Hi-Flow
- DBS (Система динамической блокировки)
- Делитель крутящего момента
- Многодисковый стояночный тормоз
- Самовыравнивающаяся H-образная телескопическая стрела
- Радиально-поршневые высокоэффективные и сверхмощные колесные двигатели
- 4WD гидростатические двигатели с прямыми приводами и пропорциональным сервоуправлением
- Охладитель гидравлического масла
- Гидравлический мультиконнектор
- ROPS-FOPS Уровень I
- LCD дисплей с программируемым обслуживанием
- 2 передних рабочих фонаря
- Настраиваемое сиденье с подлокотниками, ремнем безопасности и регулировкой

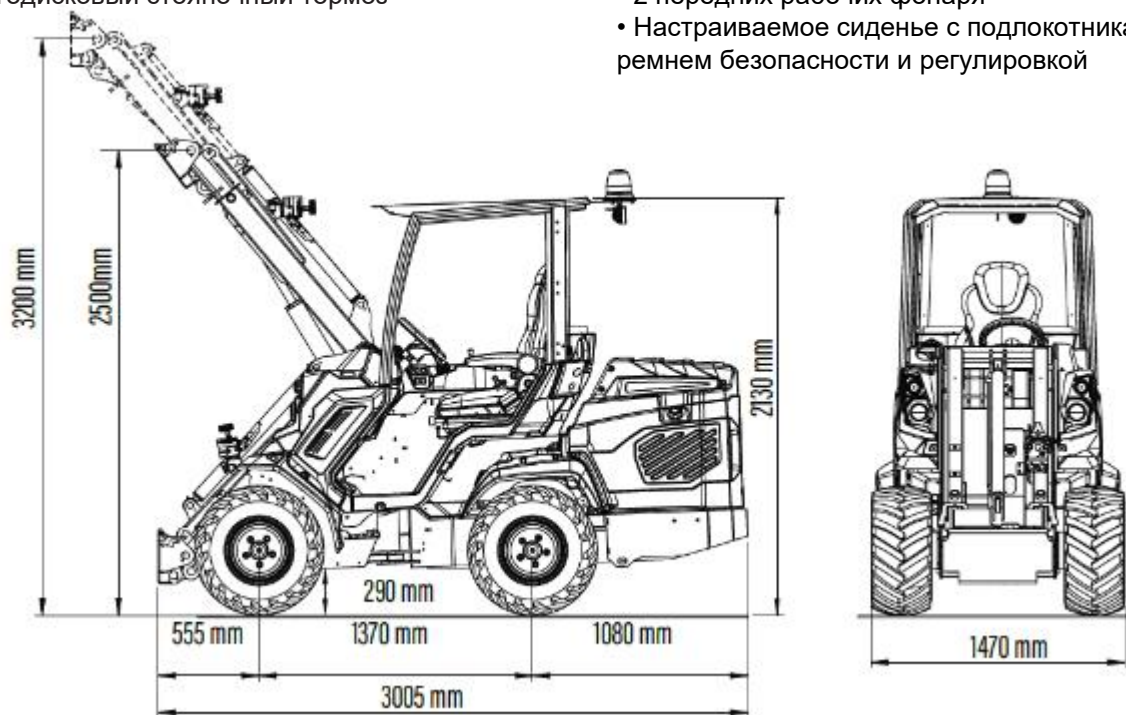

Размер шин	Высота	Ширина
23X8.50-12	2030 мм	1070 мм
23X10.50-12 ET-25	2030 мм	1130 мм
26X12.00-12 ET-50	2065 мм	1280 мм
27X8.50-15	2080 мм	1070 мм
27X10.50-15	2080 мм	1150 мм
400/50-R15 (31X15.5-R15)	2130 мм	1470 мм

СТАНДАРТНОЕ ОСНАЩЕНИЕ MULTIONE 8.5S K

	<p>2 ПЕРЕДНИХ РАБОЧИХ ФОНАРЯ</p> <p>2 передних рабочих фонаря для освещения рабочей зоны</p>
	<p>ГИДРОСТАТИЧЕСКИЙ ПРИВОД ВСЕХ 4 КОЛЕС С ПРОПОРЦИОНАЛЬНЫМ СЕРВОПРИВОДОМ</p> <p>Гидростатический привод всех 4 колес обеспечивает высокую проходимость мини-погрузчика, высокую удельную мощность и быстродействие (пуск, реверс, остановка значительно быстрее чем у приводов другого типа), бесступенчатая регулировка скоростного режима в широком диапазоне.</p>
	<p>DBS (СИСТЕМА ДИНАМИЧЕСКОЙ БЛОКИРОВКИ)</p> <p>Опция проходимости. Эта система работает как дифференциал, принудительно распределяя гидротоки между бортами минипогрузчика. Особенно подходит для использования на пересеченной местности</p>
	<p>ДЕЛИТЕЛЬ КРУТЯЩЕГО МОМЕНТА</p> <p>Опция проходимости равномерно распределяющая гидравлическое масло между колесными двигателями.</p>
	<p>СИСТЕМА HI-FLOW</p> <p>Дополнительный насос, который повышает поток гидравлического масла, увеличивая производительность навесного оборудования.</p>
	<p>ГИДРАВЛИЧЕСКИЙ МУЛЬТИКОННЕКТОР</p> <p>Это инновационная система присоединения навесного оборудования, которая позволяет подключать гидравлические линии в течение нескольких секунд без напряжения.</p>
	<p>ОХЛАДИТЕЛЬ ГИДРАВЛИЧЕСКОГО МАСЛА</p> <p>Система охлаждения контура гидравлического масла</p>
	<p>МНОГОФУНКЦИОНАЛЬНЫЙ ДЖОЙСТИК</p> <p>12-функциональный электронный джойстик позволяет легко и точно управлять стрелой и навесным оборудованием.</p>
	<p>ГРАФИЧЕСКИЙ ЖК-ДИСПЛЕЙ С ЗАПРОГРАММИРОВАННЫМ ОБСЛУЖИВАНИЕМ</p> <p>Графический ЖК-дисплей с запрограммированным обслуживанием (тахометр, счетчик моточасов, указатель уровня топлива, индикатор обслуживания, индикатор освещения и другие 14 индикаторов)</p>
	<p>ТЕЛЕСКОПИЧЕСКАЯ СТРЕЛА С СИСТЕМОЙ САМОВЫРАВНИВАНИЯ</p> <p>Увеличивает высоту подъема и обзор, что повышает функционал мини-погрузчика и делает работу более удобной, особенно в условиях ограниченного пространства. Система самовыравнивания позволяет автоматически удерживать груз параллельно земле при подъеме.</p>
	<p>2 СКОРОСТИ</p> <p>Электрогидравлическая регулировка скорости</p>

СТОИМОСТЬ МИНИТРАКТОРА MULTIONE 8.5S K (УТИЛИЗАЦИОННЫЙ СБОР ВКЛЮЧЕН)

КОМПЛЕКТАЦИЯ «STANDART»



МИНИТРАКТОР MULTIONE 8.5S K

- самовыравнивание стрелы;
- плавающий клапан стрелы/

КОМПЛЕКТАЦИЯ «COMFORT»

МИНИТРАКТОР MULTIONE 8.5S K

- самовыравнивание стрелы;
- плавающий клапан стрелы;
- полностью закрытую кабину со стеклянной дверью без зеркал;
- систему отопления;

КОМПЛЕКТАЦИЯ «PREMIUM»

МИНИТРАКТОР MULTIONE 8.5S K

- минипогрузчик MultiOne;
- самовыравнивание стрелы;
- плавающий клапан стрелы;
- полностью закрытую кабину со стеклянной дверью с зеркалами;
- систему отопления;
- 3 дополнительных рабочих фонаря,
- предпусковой подогреватель двигателя;

КОМПЛЕКТАЦИЯ «TRAVEL»

МИНИТРАКТОР MULTIONE 8.5S K

- самовыравнивание стрелы;
- плавающий клапан стрелы;
- полностью закрытую кабину со стеклянной дверью с зеркалами;
- систему отопления;
- 3 дополнительных рабочих фонаря,
- предпусковой подогреватель двигателя;
- "дорожный набор": проблесковый маячок, фонари габаритные передние и задние, место под номерной знак

СРОК ПОСТАВКИ _____

БАЗИС ПОСТАВКИ : Г. ЯРОСЛАВЛЬ

Подробнее на официальном сайте завода в России:

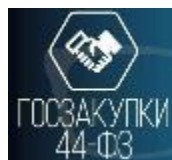

УНИВЕРСАЛЬНЫЕ ПОГРУЗЧИКИ MULTIONE МОГУТ ПОСТАВЛЯТЬСЯ ПО Ф344

(С УЧЕТОМ ПОСТАНОВЛЕНИЯ 616 ОТ 30.04.2020)

ВОЗМОЖНЫЕ КОДЫ ОКПД2:

28.22.18.220, 28.22.18.221, 28.22.18.230, 28.22.18.246, 28.22.18.249, 28.22.18.250, 28.22.18.260, 28.22.18.310













ОПЦИИ ДЛЯ MULTIONE 8.5S K

	ЗАДНЯЯ ЗАЩИТА ОТ УДАРОВ - 490 € Защищает заднюю часть машины в случае ударов.		ДОРОЖНОЕ LED ОСВЕЩЕНИЕ – 2350 € Передние и задние фонари, стоп-сигналы, поворотники, проблесковый маячок, зеркала.
	ПЛАВАЮЩИЙ КЛАПАН СРЕЛЫ - 725 € Опция, позволяющая навесному оборудованию максимально повторять контуры земли.		SMART КАБИНА – 1080 € Легкая кабина из плексигласа (без двери)
	ТЯГОВО-СЦЕПНОЕ УСТРОЙСТВО - 450 € Задний буксирный крюк с двойным соединением: с буксирным шаром и буксирным пальцем.		ЦЕПИ ДЛЯ КОЛЕС – 750 € (комплект из 2) противоскользкие цепи для колес
	ЗАДНИЙ РАЗЪЕМ 12V - 250 € Задняя электрическая розетка 12 В для подключения навесного оборудования.		СИСТЕМА ОТОПЛЕНИЯ – 970 € Трехстороннее отопление с регулируемым расходом воздуха и температурой.
	ПЛАСТИНА ДЛЯ ЗАДНЕГО КРЕПЛЕНИЯ - 350 € Используется для монтажа навесного оборудования на задней части машины.		ЗАДНИЕ ПРОТИВОВЕСЫ 180 КГ – 1200 € используются для увеличения грузоподъемности машины
	ПРОБЛЕСКОВЫЙ МАЯЧОК - 350 € Оранжевый проблесковый маячок, устанавливаемый на крыше кабины.		ПРОСТАВКИ ДЛЯ КОЛЕС 10 ММ – 100 € ПРОСТАВКИ ДЛЯ КОЛЕС 55 ММ – 550 €
	ПРЕДПУСКОВОЙ ПОДОГРЕВАТЕЛЬ ДВИГАТЕЛЯ – 450 € Система поддерживает оптимальную температуру двигателя для легкого запуска.		ЗАДНИЕ ГИДРАВЛИЧЕСКИЕ ВЫХОДЫ – 850 € Используются для питания навесного оборудования на задней части минипогрузчика
	СИДЕНЬЕ ПОВЫШЕННОЙ КОМФОРТНОСТИ С ПОДОГРЕВОМ – 950 € Сиденье повышенной комфортности		ЧЕХОЛ ДЛЯ ВОДИТЕЛЬСКОГО МЕСТА – 150 € Накрывает салон машины, защищая от дождя, снега и т. д.
	ПРЕДУПРЕЖДАЮЩИЙ СИГНАЛ ЗАДНЕГО ХОДА – 350 € Сигнал, помогающий обеспечить безопасность при движении задним ходом		АДАПТЕР МУЛЬТИКОННЕКТОР - FLAT-FACE – 750 € Адаптер имеет 3 линии для выполнения соединений с любым видом навесного оборудования.
	СИСТЕМА КОНДИЦИОНИРОВАНИЯ – 2 900 € устанавливается на крышу салона, регулирование скорости вентилятора и электронный контроль температуры.		ДОПОЛНИТЕЛЬНЫЕ РАБОЧИЕ LED ФОНАРИ – 800 € 3 дополнительных LED фонаря для освещения рабочей зоны
	ЛЕВАЯ ЗАЩИТНАЯ ПАНЕЛЬ – 690 € Панель, расположенная на левой стороне машины, чтобы защитить оператора от падения из машины.		ДОПОЛНИТЕЛЬНЫЕ ГИДРАВЛИЧЕСКИЕ ВЫХОДЫ – 1250 € Передние и/или задние дополнительные гидравлические выходы
	ОСТЕКЛЕННАЯ КАБИНА С ЗЕРКАЛАМИ – 5 250 € Полностью закрытая кабина с атмосферостойким тонированным стеклом является оптимальным решением для защиты водителя от холода, влаги и ветра.		АВТОМАТИЧЕСКАЯ ЗАПИРАЮЩАЯ ПЛАСТИНА – 1200 € На пластине автоматического крепления стопорные штифты перемещаются гидравлически и управляются из кабины.

ВАРИАНТЫ НАВЕСНОГО ОБОРУДОВАНИЯ ДЛЯ MULTIONE 8.5S K (всего более 170 видов для любых работ) 🖱️



ПРЕИМУЩЕСТВА МИНИПОГРУЗЧИКОВ MULTIONE

	<p>КОМПАКТНЫЕ, С ШАРНИРНО-СОЧЛЕНЕННОЙ РАМОЙ высокая стабильность хода, простота управления, безопасная, устойчивая конструкция с низким центром тяжести, удобство использования в местах с ограниченным пространством, малый радиус разворота.</p>
	<p>ПОСТОЯННЫЙ ПРИВОД 4WD гидростатический привод, 4 колесных гидромотора, DBS (система динамической блокировки колес при застревании и пробуксовке), тяга в любых условиях (дождь, снег, грязь), повышенный ресурс шин по сравнению с бортовыми минипогрузчиками, шины не портят рельеф (низкий показатель давления на грунт (в 3 раза ниже чем в погрузчиках с бортовым поворотом))</p>
	<p>УНИВЕРСАЛЬНЫЕ: БОЛЕЕ 170 ВИДОВ НАВЕСНОГО ОБОРУДОВАНИЯ система быстрого съема для рабочих органов + система гидравлического мультиконнектора (безопасное соединение гидравлики без течи), система HI FLOW - повышенный гидросток.</p>
	<p>ЛЕГКИЕ В УПРАВЛЕНИИ эргономичный дизайн, мультифункциональный джойстик (на 4 или 12 функций), 2 педали направления движения (вперед-назад), панель управления с подсветкой, высокий уровень контроля навесного оборудования</p>
	<p>НИЗКИЙ ВЕС Лучшее в своем тяговом классе соотношение веса и грузоподъемности, низкое давление на грунт, отсутствует залом, сохраняет газон</p>
	<p>УСИЛЕННАЯ ТЕЛЕСКОПИЧЕСКАЯ СТРЕЛА Система самовыравнивания стрелы (в стандартной комплектации), плавающая система (повторение контура земли).</p>
	<p>ОБЗОР ОПЕРАТОРА НА 360 ГРАДУСОВ Отличный обзор стрелы на всех уровнях подъема, высокий уровень безопасности, простота в эксплуатации.</p>
	<p>НИЗКИЕ ЭКСПЛУАТАЦИОННЫЕ РАСХОДЫ (ПО СРАВНЕНИЮ С ТРАКТОРАМИ, БОРТОВЫМИ МИНИПОГРУЗЧИКАМИ) Низкий расход топлива, низкий уровень стирания шин, низкие расходы на содержание, простота в техническом обслуживании.</p>
	<p>МОДЕЛЬНЫЙ РЯД БОЛЕЕ 20 МОДЕЛЕЙ Грузоподъемность от 450 до 2500 кг. скорость до 40 км/ч.</p>
	<p>ГАРАНТИЯ ДО 3-х ЛЕТ Расширенная гарантия на гидронасос и колесные гидромоторы.</p>

МНОГООБРАЗИЕ МИНИПОГРУЗЧИКОВ MULTIONE В РОССИИ

MULTI 1 NE

